

COPYRIGHT © Hangzhou EZVIZ Software Co., Ltd. Με την επιφύλαξη παντός δικαιώματος. Όλες οι πληροφορίες, συμπεριλαμβανομένων, μεταξύ άλλων, των διατυπώσεων, των εικόνων και των γραφικών, αποτελούν ιδιοκτησία της Hangzhou EZVIZ Software Co., Ltd. (εφεξής η «EZVIZ»). Απαγορεύεται η αναπαραγωγή, τροποποίηση, μεταφραση ή διανομή του παρόντος εγχειριδίου χρήστη (εφεξής «το Εγχειρίδιο») στο σύνολό του ή εν μέρει με οποιονδήποτε τρόπο, χωρίς την προηγούμενη έγγραφη συναίνεση της EZVIZ. Εφόσον δεν ορίζεται διαφορετικά, η EZVIZ δεν παρέχει καμία εγγύηση και δεν προβαίνει σε καμία δήλωση, ρητή ή σιωπηρή, αναφορικά με το Εγχειρίδιο.

Πληροφορίες για το παρόν εγχειρίδιο

Το εγχειρίδιο περιλαμβάνει οδηγίες για τη χρήση και τη διαχείριση του προϊόντος. Οι φωτογραφίες, τα διαγράμματα, οι εικόνες και όλες οι άλλες πληροφορίες που ακολουθούν προορίζονται μόνο για περιγραφή και επεξήγηση. Οι πληροφορίες που περιέχονται στο εγχειρίδιο υπόκεινται σε αλλαγές, χωρίς προειδοποίηση, λόγω ενημερώσεων υλικολογισμικού ή για άλλους λόγους. Για την πιο πρόσφατη έκδοση, ανατρέξτε στον ιστότοπο της EZVIZ™ (<http://www.ezviz.com>).

Ιστορικό αναθεωρήσεων

Νέα έκδοση – Ιανουάριος 2024

Αναγνώριση εμπορικών σημάτων

Τα EZVIZ™, ™ και άλλα εμπορικά σήματα και λογότυπα της EZVIZ αποτελούν ιδιοκτησία της EZVIZ σε διάφορες δικαιοδοσίες. Λοιπά εμπορικά σήματα και λογότυπα που αναφέρονται παρακάτω αποτελούν ιδιοκτησία των αντίστοιχων ιδιοκτητών.

Νομική αποποίηση ευθύνης

ΣΤΟΝ ΜΕΓΙΣΤΟ ΒΑΘΜΟ ΠΟΥ ΕΠΙΤΡΕΠΕΤΑΙ ΒΑΣΕΙ ΤΗΣ ΙΣΧΥΟΥΣΑΣ ΝΟΜΟΘΕΣΙΑΣ, ΤΟ ΠΡΟΪΟΝ ΠΟΥ ΠΕΡΙΓΡΑΦΕΤΑΙ, ΜΑΖΙ ΜΕ ΤΟ ΥΛΙΚΟ, ΤΟ ΛΟΓΙΣΜΙΚΟ ΚΑΙ ΤΟ ΥΛΙΚΟΛΟΓΙΣΜΙΚΟ ΤΟΥ, ΠΑΡΕΧΟΝΤΑΙ «ΩΣ ΕΧΕΙ», ΜΕ ΟΛΕΣ ΤΙΣ ΑΤΕΛΕΙΕΣ ΚΑΙ ΤΑ ΣΦΑΛΜΑΤΑ. Η EZVIZ ΔΕΝ ΠΡΟΒΑΙΝΕΙ ΣΕ ΚΑΜΙΑ ΕΓΓΥΗΣΗ, ΡΗΤΗ Ή ΣΙΩΠΗΡΗ, ΣΥΜΠΕΡΙΛΑΜΒΑΝΟΜΕΝΩΝ ΕΝΔΕΙΚΤΙΚΑ ΤΩΝ ΕΓΓΥΗΣΕΩΝ ΕΜΠΟΡΕΥΣΙΜΟΤΗΤΑΣ, ΙΚΑΝΟΠΟΙΗΤΙΚΗΣ ΠΟΙΟΤΗΤΑΣ, ΚΑΤΑΛΛΗΛΟΤΗΤΑΣ ΓΙΑ ΣΥΓΚΕΚΡΙΜΕΝΟ ΣΚΟΠΟ ΚΑΙ ΜΗ ΚΑΤΑΠΡΑΞΗΣΗΣ ΔΙΚΑΙΩΜΑΤΩΝ ΤΡΙΤΩΝ. Η EZVIZ ΚΑΙ ΟΙ ΔΙΕΥΘΥΝΤΕΣ, ΤΑ ΣΤΕΛΕΧΗ, ΟΙ ΕΡΓΑΖΟΜΕΝΟΙ Ή ΟΙ ΕΚΠΡΟΣΩΠΟΙ ΑΥΤΗΣ ΔΕΝ ΕΙΝΑΙ ΣΕ ΚΑΜΙΑ ΠΕΡΙΠΤΩΣΗ ΥΠΕΥΘΥΝΟΙ ΠΡΟΣ ΕΣΑΣ ΓΙΑ ΟΠΟΙΑΔΗΠΟΤΕ ΕΙΔΙΚΗ, ΑΠΟΘΕΤΙΚΗ, ΣΥΜΠΤΩΜΑΤΙΚΗ Ή ΕΜΜΕΣΗ ΖΗΜΙΑ, ΣΥΜΠΕΡΙΛΑΜΒΑΝΟΜΕΝΩΝ ΜΕΤΑΞΥ ΑΛΛΩΝ ΖΗΜΙΩΝ ΓΙΑ ΑΠΩΛΕΙΑ ΕΠΙΧΕΙΡΗΜΑΤΙΚΩΝ ΚΕΡΔΩΝ, ΔΙΑΚΟΠΗ ΕΠΙΧΕΙΡΗΜΑΤΙΚΗΣ ΛΕΙΤΟΥΡΓΙΑΣ Ή ΑΠΩΛΕΙΑ ΔΕΔΟΜΕΝΩΝ Ή ΤΕΚΜΗΡΙΩΣΗΣ, ΣΕ ΣΧΕΣΗ ΜΕ ΤΗ ΧΡΗΣΗ ΤΟΥ ΠΡΟΪΟΝΤΟΣ, ΑΚΟΜΗ ΚΑΙ ΕΑΝ Η EZVIZ ΕΧΕΙ ΕΝΗΜΕΡΩΘΕΙ ΓΙΑ ΤΗΝ ΠΙΘΑΝΟΤΗΤΑ ΤΕΤΟΙΩΝ ΖΗΜΙΩΝ.

ΣΤΟΝ ΜΕΓΙΣΤΟ ΒΑΘΜΟ ΠΟΥ ΕΠΙΤΡΕΠΕΤΑΙ ΒΑΣΕΙ ΤΗΣ ΙΣΧΥΟΥΣΑΣ ΝΟΜΟΘΕΣΙΑΣ, ΣΕ ΚΑΜΙΑ ΠΕΡΙΠΤΩΣΗ Η ΣΥΝΟΛΙΚΗ ΕΥΘΥΝΗ ΤΗΣ EZVIZ ΓΙΑ ΟΛΕΣ ΤΙΣ ΖΗΜΙΕΣ ΔΕΝ ΘΑ ΥΠΕΡΒΑΙΝΕΙ ΤΗΝ ΑΡΧΙΚΗ ΤΙΜΗ ΑΓΟΡΑΣ ΤΟΥ ΠΡΟΪΟΝΤΟΣ.

Η EZVIZ ΔΕΝ ΑΝΑΛΑΜΒΑΝΕΙ ΟΠΟΙΑΔΗΠΟΤΕ ΕΥΘΥΝΗ ΓΙΑ ΤΡΑΥΜΑΤΙΣΜΟ Ή ΥΛΙΚΗ ΒΛΑΒΗ ΩΣ ΣΥΝΕΠΕΙΑ ΤΗΣ ΔΙΑΚΟΠΗΣ ΛΕΙΤΟΥΡΓΙΑΣ ΤΟΥ ΠΡΟΪΟΝΤΟΣ Ή ΔΙΑΚΟΠΗΣ ΤΗΣ ΥΠΗΡΕΣΙΑΣ ΠΟΥ ΟΦΕΙΛΕΤΑΙ ΣΕ: Α) ΛΑΘΑΣΜΕΝΗ ΕΓΚΑΤΑΣΤΑΣΗ Ή ΧΡΗΣΗ ΔΙΑΦΟΡΕΤΙΚΗΣ ΤΗΣ ΠΡΟΒΛΕΠΟΜΕΝΗΣ, Β) ΠΡΟΣΤΑΣΙΑ ΤΩΝ ΕΘΝΙΚΩΝ Ή ΔΗΜΟΣΙΩΝ ΣΥΜΦΕΡΟΝΤΩΝ, Γ) ΑΝΩΤΕΡΑ ΒΙΑ, Δ) ΕΣΑΣ Ή ΤΡΙΤΟΥΣ, ΣΥΜΠΕΡΙΛΑΜΒΑΝΟΜΕΝΗΣ, ΕΝΔΕΙΚΤΙΚΑ, ΤΗΣ ΧΡΗΣΗΣ ΠΡΟΪΟΝΤΩΝ, ΛΟΓΙΣΜΙΚΟΥ ΚΑΙ ΕΦΑΡΜΟΓΩΝ ΤΡΙΤΩΝ, ΜΕΤΑΞΥ ΑΛΛΩΝ.

ΣΧΕΤΙΚΑ ΜΕ ΤΟ ΠΡΟΪΟΝ ΜΕ ΠΡΟΣΒΑΣΗ ΣΤΟ ΔΙΑΔΙΚΤΥΟ, Η ΧΡΗΣΗ ΤΟΥ ΠΡΟΪΟΝΤΟΣ ΠΡΑΓΜΑΤΟΠΟΙΕΙΤΑΙ ΕΞ ΟΛΟΚΛΗΡΟΥ ΜΕ ΔΙΚΗ ΣΑΣ ΕΥΘΥΝΗ. Η EZVIZ ΔΕΝ ΑΝΑΛΑΜΒΑΝΕΙ ΟΥΔΕΜΙΑ ΕΥΘΥΝΗ ΓΙΑ ΜΗ ΚΑΝΟΝΙΚΗ ΛΕΙΤΟΥΡΓΙΑ, ΔΙΑΡΡΟΗ ΠΡΟΣΩΠΙΚΩΝ ΔΕΔΟΜΕΝΩΝ Ή ΑΛΛΕΣ ΖΗΜΙΕΣ ΠΟΥ ΠΡΟΚΥΠΤΟΥΝ ΛΟΓΩ ΚΥΒΕΡΝΟΕΠΙΘΕΣΗΣ, ΕΠΙΘΕΣΗΣ ΕΙΣΒΟΛΕΑ, ΜΟΛΥΝΣΗΣ ΑΠΟ ΙΟ Ή ΑΛΛΟΥΣ ΔΙΑΔΙΚΤΥΑΚΟΥΣ ΚΙΝΔΥΝΟΥΣ ΑΣΦΑΛΕΙΑΣ. ΩΣΤΟΣΟ, Η EZVIZ ΘΑ ΠΑΡΕΧΕΙ ΕΓΚΑΙΡΗ ΤΕΧΝΙΚΗ ΥΠΟΣΤΗΡΙΞΗ, ΕΦΟΣΟΝ ΑΠΑΙΤΗΘΕΙ. ΟΙ ΝΟΜΟΙ ΕΠΙΒΛΕΨΗΣ ΚΑΙ ΟΙ ΝΟΜΟΙ ΠΕΡΙ ΠΡΟΣΤΑΣΙΑΣ ΤΩΝ ΔΕΔΟΜΕΝΩΝ ΔΙΑΦΕΡΟΥΝ ΑΝΑ ΔΙΚΑΙΟΔΟΣΙΑ. ΣΥΜΒΟΥΛΕΥΤΕΙΤΕ ΟΛΟΥΣ ΤΟΥΣ ΣΧΕΤΙΚΟΥΣ ΝΟΜΟΥΣ ΣΤΗ ΔΙΚΑΙΟΔΟΣΙΑ ΣΑΣ, ΠΡΟΤΟΥ ΧΡΗΣΙΜΟΠΟΙΗΣΕΤΕ ΤΟ ΠΡΟΪΟΝ, ΓΙΑ ΝΑ ΒΕΒΑΙΩΘΕΙΤΕ ΟΤΙ Η ΧΡΗΣΗ ΤΟΥ ΕΙΝΑΙ ΣΥΜΦΩΝΗ ΜΕ ΤΗΝ ΙΣΧΥΟΥΣΑ ΝΟΜΟΘΕΣΙΑ. Η EZVIZ ΔΕΝ ΦΕΡΕΙ ΕΥΘΥΝΗ ΣΕ ΠΕΡΙΠΤΩΣΗ ΠΟΥ ΤΟ ΠΡΟΪΟΝ ΧΡΗΣΙΜΟΠΟΙΗΘΕΙ ΜΕ ΠΑΡΑΝΟΜΟΥΣ ΣΚΟΠΟΥΣ.

ΣΕ ΠΕΡΙΠΤΩΣΗ ΤΥΧΩΝ ΔΙΕΝΕΞΕΩΝ ΜΕΤΑΞΥ ΤΩΝ ΠΑΡΑΠΑΝΩ ΚΑΙ ΤΗΣ ΙΣΧΥΟΥΣΑΣ ΝΟΜΟΘΕΣΙΑΣ, ΠΡΟΤΕΡΑΙΟΤΗΤΑ ΕΧΕΙ Η ΔΕΥΤΕΡΗ.

Πίνακας περιεχομένων

Επισκόπηση	1
1. Περιεχόμενα Συσκευασίας	1
2. Βασικά	2
Ρύθμιση	3
1. Πραγματοποιήστε λήψη της εφαρμογής EZVIZ	3
2. Ενεργοποίηση	3
3. Προσθήκη κάμερας στο EZVIZ	3
Εγκατάσταση	4
1. Θέση εγκατάστασης	4
2. Τοποθετήστε την κάρτα Micro SD (Προαιρετικό)	4
3. Εγκατάσταση βάσης	5
4. Εγκατάσταση της κάμερας	6
Προβολή της συσκευής σας	8
1. Ζωντανή προβολή	8
2. Ρυθμίσεις	9
EZVIZ Connect	10
1. Χρήση της Amazon Alexa	10
2. Χρήση του Βοηθού Google	11
FAQ	11
Πρωτοβουλίες για τη χρήση προϊόντων βίντεο	13

Επισκόπηση

1. Περιεχόμενα Συσκευασίας



Κάμερα (x1)



Τροφοδοτικό (x1)



Καλώδιο τροφοδοσίας (x1)

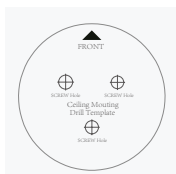

Πρότυπο διάτρησης (x1)



Πλακέτα τοποθέτησης (x1)



Σετ βιδών (x1)



Ρυθμιστικές πληροφορίες (x2)







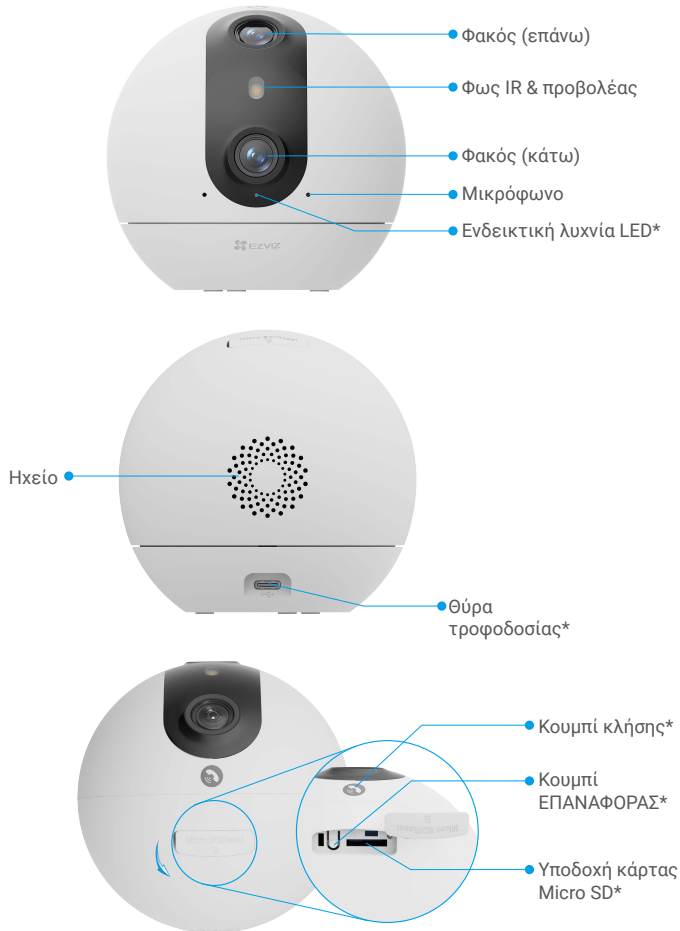

Σύντομος οδηγός εκκίνησης (x1)

 Η εμφάνιση του τροφοδοτικού εξαρτάται από το μοντέλο που αγοράσατε.

2. Βασικά



Όνομασία	Περιγραφή
Ενδεικτική λυχνία LED	 Σταθερό κόκκινο: Εκκίνηση της κάμερας.
	 Αναβοσβήνει αργά με κόκκινο χρώμα: Εξάριση δικτύου.
	 Αναβοσβήνει γρήγορα με κόκκινο χρώμα: Εξάριση κάμερας (π.χ. σφάλμα κάρτας Micro SD).
	 Σταθερό μπλε: Προβολή βίντεο στην εφαρμογή EZVIZ.
	 Αναβοσβήνει γρήγορα με μπλε χρώμα: Η κάμερα είναι έτοιμη για τη σύνδεση Wi-Fi.
	 Αναβοσβήνει αργά με μπλε χρώμα: Η κάμερα λειτουργεί κανονικά.
Κάρτα Micro SD (πωλείται ξεχωριστά)	Αρχειοποιήστε την κάρτα στην εφαρμογή EZVIZ πριν τη χρησιμοποιήσετε. Συνιστώμενη συμβατότητα: Κατηγορία 10, μέγιστη χωρητικότητα 512 GB.
Κουμπί ΕΠΑΝΑΦΟΡΑΣ	Πατήστε παρατεταμένα για 4 δευτερόλεπτα για επανεκκίνηση και ρύθμιση όλων των παραμέτρων στις προεπιλογές.

Θύρα τροφοδοσίας	Για την τροφοδοσία της κάμερας.
Κουμπί κλήσης	Πατήστε το κουμπί μία φορά για να ξεκινήσετε μια κλήση. Ο χρήστης EZVIZ που προσθέτει τη συσκευή και οι χρήστες στους οποίους έχει γίνει κοινή χρήση της συσκευής και έχει παραχωρηθεί η άδεια κλήσης θα λάβουν το αίτημα κλήσης.

Ρύθμιση

Ακολουθήστε τα παρακάτω βήματα για να ρυθμίσετε την κάμερά σας:

1. Πραγματοποιήστε λήψη της εφαρμογής EZVIZ και συνδεθείτε στον λογαριασμό σας στην εφαρμογή EZVIZ.
2. Ενεργοποιήστε την κάμερά σας.
3. Προσθέστε την κάμερά σας στον λογαριασμό σας EZVIZ.

1. Πραγματοποιήστε λήψη της εφαρμογής EZVIZ

- Συνδέστε το κινητό τηλέφωνό σας στο Wi-Fi (προτείνεται).
- Πραγματοποιήστε λήψη και εγκατάσταση της εφαρμογής EZVIZ αναζητώντας τον όρο «EZVIZ» στο App Store ή το Google Play™.
- Εκκινήστε την εφαρμογή και δημιουργήστε έναν λογαριασμό χρήστη EZVIZ.



- i** Εάν έχετε ήδη χρησιμοποιήσει την εφαρμογή, βεβαιωθείτε ότι έχετε την τελευταία έκδοσή της. Για να μάθετε εάν υπάρχει κάποια διαθέσιμη ενημέρωση, μεταβείτε στο App Store και αναζητήστε τον όρο «EZVIZ».

2. Ενεργοποίηση

Συνδέστε την κάμερα στην πρίζα με το τροφοδοτικό και το καλώδιο τροφοδοσίας (5V 2A) για ενεργοποίηση.

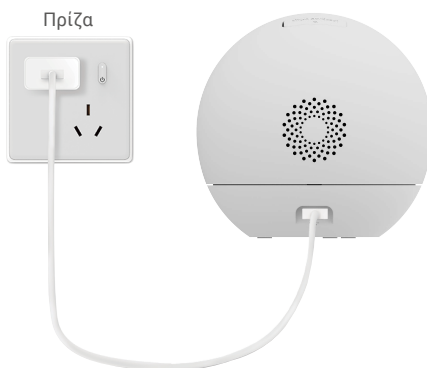

- i** Προτείνεται η χρήση του καλωδίου τροφοδοσίας και του τροφοδοτικού που περιλαμβάνονται στη συσκευασία.
- Η έξοδος ρεύματος πρέπει να είναι εγκατεστημένη κοντά στο τροφοδοτικό και να είναι εύκολα προσβάσιμη.

3. Προσθήκη κάμερας στο EZVIZ

- i** Όταν η ενδεικτική λυχνία LED αναβοσβήνει γρήγορα με μπλε χρώμα, υποδεικνύει ότι η κάμερα είναι έτοιμη για διαμόρφωση δικτύου. Χρησιμοποιήστε την εφαρμογή EZVIZ για να ολοκληρώσετε τη διαμόρφωση Wi-Fi.

1. Συνδεθείτε στον λογαριασμό σας μέσω της εφαρμογής EZVIZ.
2. Στην αρχική οθόνη, πατήστε το “+” στην πάνω δεξιά γωνία για να ανοίξει η διεπαφή σάρωσης κωδικού QR.
3. Σαρώστε τον κωδικό QR στο εξώφυλλο του Οδηγού γρήγορης εκκίνησης ή στο σώμα της κάμερας.



4. Ακολουθήστε τον οδηγό της εφαρμογής EZVIZ για να ολοκληρώσετε τη ρύθμιση παραμέτρων Wi-Fi.

- Συνδέστε την κάμερά σας στο Wi-Fi στο οποίο έχει συνδεθεί το κινητό σας τηλέφωνο.
- Αν η σύνδεση της κάμερας στο Wi-Fi αποτύχει, πατήστε παρατεταμένα το πλήκτρο επαναφοράς για περίπου 4 δευτερόλεπτα για να κάνετε επανεκκίνηση της κάμερας και επαναλάβετε τα βήματα παραπάνω.
- Αν θέλετε να συνδέσετε την κάμερα σε άλλο δίκτυο Wi-Fi, επιλέξτε Ρυθμίσεις > Ρυθμίσεις δικτύου στην εφαρμογή EZVIZ για να αλλάξετε δίκτυο Wi-Fi.

Εγκατάσταση

1. Θέση εγκατάστασης

Επιλέξτε μια θέση με καθαρό, ελεύθερο οπτικό πεδίο και καλό σήμα ασύρματου δικτύου στην κάμερα. Έχετε υπόψη τις παρακάτω συμβουλές:

- Αφαιρέστε την προστατευτική μεμβράνη από τον φακό.
- Βεβαιωθείτε ότι ο τοίχος είναι αρκετά ανθεκτικός για βάρος τριπλάσιο αυτού της κάμερας.
- Προτείνεται ο ορισμός της ευαισθησίας ανίχνευσης στην εφαρμογή EZVIZ κατά την επιλογή θέσης, ώστε να μπορείτε να ελέγχετε εάν μπορεί να ανιχνευτεί κίνηση από τη θέση της κάμερας και να προσαρμόζετε την ευαισθησία ανάλογα με το μέγεθος και την απόσταση του ανιχνευόμενου αντικειμένου.

2. Τοποθετήστε την κάρτα Micro SD (Προαιρετικό)

1. Ανοίξτε το κάλυμμα σιλικόνης της κάμερας.
2. Τοποθετήστε μια κάρτα micro SD (πωλείται ξεχωριστά) στη θύρα κάρτας, όπως φαίνεται στην παρακάτω εικόνα.



- Αφού τοποθετήσετε την κάρτα micro SD, αρχικοποιήστε την στην εφαρμογή EZVIZ, πριν τη χρησιμοποιήσετε.

3. Από την εφαρμογή EZVIZ, πατήστε «Storage Status» (Κατάσταση μνήμης) στο μενού «Device Settings» (Ρυθμίσεις συσκευής) για να ελέγξετε την κατάσταση της κάρτας SD.
4. Αν η κατάσταση της κάρτας μνήμης είναι «Uninitialized» (Μη αρχικοποιημένη), πατήστε στο όνομά της για να την αρχικοποιήσετε.

i Η κατάσταση θα αλλάξει σε **Normal (Κανονική)** και τα βίντεο θα μπορούν να αποθηκευτούν.

3. Εγκατάσταση βάσης

- i**
- Εγκαταστήστε τη συσκευή σε εσωτερικό χώρο, καθώς δεν είναι αδιάβροχη.
 - Η κάμερα μπορεί να τοποθετηθεί οριζόντια ή στην οροφή.

Επιλογή 1: Τοποθέτηση σε επιφάνεια εργασίας (συνιστάται)

i Το ύψος της επιφάνειας εργασίας συνιστάται να μην υπερβαίνει το 1 μέτρο.

- Τοποθετήστε τη συσκευή οριζόντια πάνω στο γραφείο, κατά προτίμηση στην άκρη του γραφείου ή σε μια ψηλή θέση για καλύτερη προβολή.



Επιλογή 2: Τοποθέτηση στην οροφή

- i**
- Βεβαιωθείτε ότι η οροφή είναι αρκετά ανθεκτική για βάρος τριπλάσιο αυτού της κάμερας.
 - Αποφύγετε την τοποθέτηση της κάμερας σε περιοχή με έντονο φως που ακτινοβολεί απευθείας τον φακό της.
 - Προτεινόμενο ύψος τοποθέτησης: 2,5 m-3 m πάνω από το έδαφος.
 - Η κατεύθυνση των τριγωνικών σημάτων για την τοποθέτηση του αυτοκόλλητου είναι η κατεύθυνση του φακού της συσκευής, γι' αυτό φροντίστε να ελέγξετε εκ των προτέρων την κατεύθυνση του φακού κατά την τοποθέτηση του αυτοκόλλητου.
 - Κατά την τοποθέτηση της βάσης, ευθυγραμμίστε το τριγωνικό λογότυπο της βάσης με το τριγωνικό λογότυπο στο αυτοκόλλητο.

1. Τοποθετήστε το πρότυπο διάτρησης επάνω στην επιφάνεια που έχετε επιλέξει να τοποθετήσετε την κάμερα.
2. (Μόνο για τοίχους/οροφές από τσιμέντο) Ανοίξτε οπές για τις βίδες, σύμφωνα με το πρότυπο, και τοποθετήστε τρία ούπα.
3. Χρησιμοποιήστε τρεις μεταλλικές βίδες για να στερεώσετε τη βάση της κάμερας.

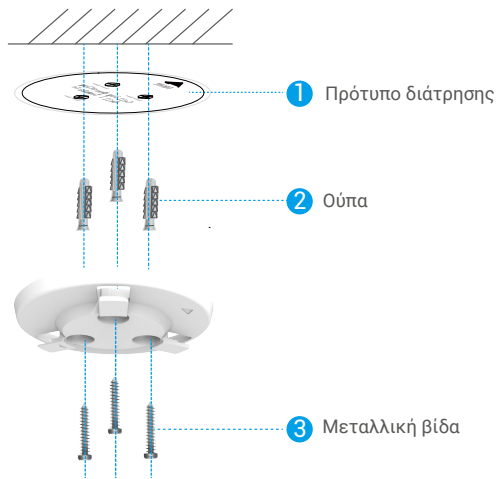

4. Εγκατάσταση της κάμερας

1. Τοποθετήστε την κάμερα στη βάση και στρέψτε την δεξιόστροφα μέχρι να στερεωθεί.



2. Η εγκατάσταση ολοκληρώθηκε.





Προβολή της συσκευής σας





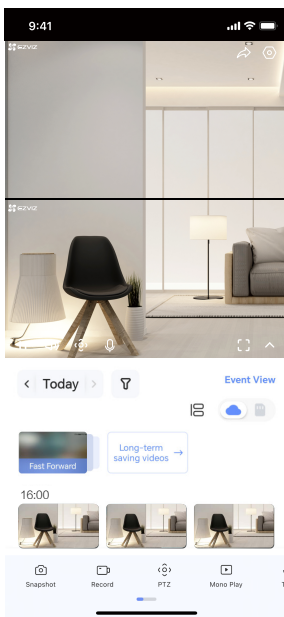



 Η διεπαφή της εφαρμογής ενδέχεται να αλλάξει λόγω ενημέρωσης έκδοσης. Ανατρέξτε στην πραγματική διεπαφή.







1. Ζωντανή προβολή

Όταν πραγματοποιείτε εκκίνηση της εφαρμογής EZVIZ, η σελίδα της συσκευής εμφανίζεται όπως φαίνεται παρακάτω. Μπορείτε να δείτε και να ακούσετε μια ζωντανή ροή, να τραβήξετε στιγμιότυπα ή να πραγματοποιήσετε εγγραφές και να επιλέξετε την ανάλυση βίντεο που χρειάζεστε.



 Σύρετε προς τα αριστερά και προς τα δεξιά στην οθόνη για να δείτε περισσότερα εικονίδια.

Εικονίδιο	Περιγραφή
	Κοινή χρήση. Κοινή χρήση της συσκευής σας με όποιον θέλετε.
	Ρυθμίσεις. Προβάλετε ή αλλάξτε τις ρυθμίσεις της συσκευής.
	Στιγμιότυπο οθόνης. Τραβήξτε ένα στιγμιότυπο οθόνης.
	Εγγραφή. Μη αυτόματη έναρξη/διακοπή εγγραφής.
	PTZ. Περιστρέψτε την κάμερα για να έχετε καλύτερο οπτικό πεδίο. Προκαθορισμένη τοποθεσία. Ελέγξτε τον φακό PTZ για να ορίσετε την περιοχή παρακολούθησης ως προκαθορισμένη τοποθεσία.
	Mono Play. Πατήστε για να προβάλετε εικόνα ευρείας γωνίας ή εικόνα γωνίας PTZ.
	Talk (Ομιλία). Αγγίξτε το εικονίδιο και, στη συνέχεια, ακολουθήστε τις οδηγίες στην οθόνη για να μιλήσετε ή να ακούσετε τα άτομα που βρίσκονται μπροστά στην κάμερα.
	Ανάλυση. Επιλέξτε την ανάλυση βίντεο που χρειάζεστε.
	Λειτουργία Ύπνου. Πατήστε για να μεταβείτε σε λειτουργία Ύπνου. Το βίντεο δεν θα εμφανίζεται πλέον και η ειδοποίηση συναγερμού θα είναι απενεργοποιημένη.

	Αυτόματη περιπολία. Πατήστε το εικονίδιο και ο φακός PTZ θα έχει τη δυνατότητα να πραγματοποιεί ανίχνευση περιπολίας πολλαπλών γωνιών με βάση προεπιλεγμένα σημεία ή προσαρμοσμένα σημεία που έχουν προκαθοριστεί.
	Εικόνα 360°. Πατήστε για να δημιουργήσετε μια εικόνα προβολής 360 μοιρών.
	Κοντινή συσκευή. Πατήστε για να ελέγξετε τις διαθέσιμες συσκευές σε κοντινή απόσταση.
	Picture in Picture. Πατήστε το εικονίδιο και η τρέχουσα οθόνη θα μετατραπεί σε ένα ξεχωριστό μικρό παράθυρο που θα μπορεί να επιπλέει πάνω από τη διεπαφή.
	Συμβουλή. Πατήστε για να δείτε περισσότερες πληροφορίες σχετικά με τη συσκευή
	Αναδιάταξη. Αναδιάταξη της ακολουθίας όλων των παραπάνω λειτουργιών.

2. Ρυθμίσεις

Στη σελίδα ρυθμίσεων, μπορείτε να ορίσετε τις παραμέτρους της συσκευής.

Παράμετρος	Περιγραφή
Όνομασία	Προσαρμόστε το όνομα της συσκευής σας.
Έξυπνη Ανίχνευση	Μπορείτε να επιλέξετε ανάμεσα σε διαφορετικούς τύπους ανίχνευσης για τη συσκευή σας.
Ειδοποίηση μηνυμάτων	Μπορείτε να διαχειριστείτε τα μηνύματα της συσκευής και τις ειδοποιήσεις της εφαρμογής EZVIZ.
Ρυθμίσεις ήχου	Μπορείτε να ρυθμίσετε τις σχετικές παραμέτρους ήχου της συσκευής.
Ρυθμίσεις εικόνας	Μπορείτε να ρυθμίσετε τις σχετικές παραμέτρους εικόνας της συσκευής.
Ρυθμίσεις φωτεινής ένδειξης	Όταν αυτή η επιλογή είναι απενεργοποιημένη, η ένδειξη κάμερας είναι σβηστή.
Ρυθμίσεις PTZ	Εδώ μπορείτε να ορίσετε παραμέτρους PTZ για τη συσκευή σας, όπως Παρακολούθηση ανθρώπων και Αυτόματη περιπολία.
Λίστα εγγραφών	Μπορείτε να δείτε τη χωρητικότητα της κάρτας micro SD και να ενεργοποιήσετε ή να απενεργοποιήσετε την υπηρεσία αποθήκευσης στο cloud εδώ.
Ρυθμίσεις κουμπιών αφής	Όταν αυτή η επιλογή είναι ενεργοποιημένη, μπορείτε να πατήσετε το κουμπί κλήσης στη συσκευή για να πραγματοποιήσετε κλήση στην εφαρμογή EZVIZ.
Ρυθμίσεις απορρήτου	Μπορείτε να κρυπτογράψετε τα βίντεό σας με κωδικό πρόσβασης κρυπτογράφησης.
Ρυθμίσεις δικτύου	Μπορείτε να δείτε την κατάσταση σύνδεσης ή να πατήσετε για να αλλάξετε το Wi-Fi της κάμεράς σας.
Πληροφορίες συσκευής	Εδώ μπορείτε να δείτε τις πληροφορίες συσκευής.
Κοινή χρήση συσκευής	Μπορείτε να επιλέξετε κοινή χρήση της συσκευής με μέλη της οικογένειας ή επισκέπτες.
CloudPlay	Μπορείτε να εγγραφείτε και να διαχειριστείτε τον αποθηκευτικό χώρο στο Cloud. <ul style="list-style-type: none"> • Η λειτουργία είναι διαθέσιμη μόνο σε ορισμένες χώρες. Επαληθεύστε τη διαθεσιμότητα στη χώρα σας πριν από την αγορά. • Ο παραγωγός διατηρεί το δικαίωμα τελικής επεξήγησης.
Επανεκκίνηση συσκευής	Πατήστε για επανεκκίνηση της συσκευής.
Διαγραφή συσκευής	Πατήστε για να διαγραφεί η συσκευή από την εφαρμογή EZVIZ.

1. Χρήση της Amazon Alexa

Αυτές οι οδηγίες θα σας βοηθήσουν να ελέγχετε τις συσκευές EZVIZ σας με την Amazon Alexa. Εάν αντιμετωπίσετε δυσκολίες στη διάρκεια της διαδικασίας, ανατρέξτε στην ενότητα **Αντιμετώπιση προβλημάτων**.

Προτού ξεκινήσετε, βεβαιωθείτε ότι:

1. Οι συσκευές EZVIZ είναι συνδεδεμένες στην εφαρμογή EZVIZ.
2. Από την εφαρμογή EZVIZ, απενεργοποιήστε την επιλογή «Κρυπτογράφηση βίντεο» και ενεργοποιήστε την επιλογή «Ηχος» στη σελίδα «Ρυθμίσεις συσκευής».
3. Διαθέτετε συσκευή με δυνατότητα Alexa (δηλ. Echo Spot, Echo-Show, All-new Echo-Show, Fire TV (όλες οι γενιές), Fire TV stick (μόνο δεύτερης γενιάς) ή έξυπνες τηλεοράσεις Fire TV Edition).
4. Η εφαρμογή Amazon Alexa είναι ήδη εγκατεστημένη στην έξυπνη συσκευή σας και έχετε δημιουργήσει λογαριασμό.

Για να ελέγχετε τις συσκευές EZVIZ με την Amazon Alexa:

1. Ανοίξτε την εφαρμογή Alexa και επιλέξτε «Skills and Games» (Δεξιότητες και παιχνίδια) από το μενού.
2. Από την οθόνη του Δεξιότητες και παιχνίδια, αναζητήστε τον όρο «EZVIZ» και εντοπίστε τις δεξιότητες «EZVIZ».
3. Επιλέξτε τη δεξιότητα της συσκευής EZVIZ σας και, στη συνέχεια, πατήστε **ENABLE TO USE (Ενεργοποίηση για χρήση)**.
4. Πληκτρολογήστε το όνομα χρήστη και τον κωδικό πρόσβασης EZVIZ και πατήστε **Sign in (Είσοδος)**.
5. Πατήστε το κουμπί **Authorize (Εξουσιοδότηση)** για να εξουσιοδοτήσετε την Alexa να έχει πρόσβαση στον λογαριασμό EZVIZ σας και να μπορεί να ελέγχει τις συσκευές EZVIZ σας.
6. Θα εμφανιστεί το μήνυμα «EZVIZ has been successfully linked» (Επιτυχής ζεύξη EZVIZ). Στη συνέχεια, πατήστε **DISCOVER DEVICES (Ανακάλυψη συσκευών)** για να επιτρέψετε στην Alexa να ανακαλύψει όλες τις συσκευές EZVIZ σας.
7. Επιτρέψτε στο μενού εφαρμογής Alexa και επιλέξτε «Devices» (Συσκευές). Εδώ θα μπορείτε να δείτε όλες τις συσκευές EZVIZ σας.

Φωνητικές εντολές

Ανακαλύψτε μια νέα έξυπνη συσκευή μέσω του μενού «Smart Home» (Έξυπνο σπίτι) στην εφαρμογή Alexa ή μέσω της λειτουργίας Φωνητικός έλεγχος της Alexa.

Αφού εντοπιστεί η συσκευή, θα μπορείτε να την ελέγχετε φωνητικά. Εκφωνήστε απλές εντολές στην Alexa.

-  Το όνομα της συσκευής σας, για παράδειγμα: «show xxxx camera» (Εμφάνιση κάμερα xxxx), μπορεί να τροποποιηθεί από την εφαρμογή EZVIZ. Κάθε φορά που αλλάζετε το όνομα της συσκευής, θα χρειαστεί να την ανακαλύψετε ξανά για ενημέρωση του ονόματός της.

Αντιμετώπιση προβλημάτων

Τι μπορώ να κάνω εάν η Alexa δεν εντοπίζει τη συσκευή μου;

Βεβαιωθείτε ότι δεν υπάρχουν προβλήματα σύνδεσης στο Διαδίκτυο.

Δοκιμάστε να επανεκκινήσετε την έξυπνη συσκευή και να επαναλάβετε τη διαδικασία εντοπισμού της στην Alexa.

Γιατί η κατάσταση συσκευής είναι «Offline» (Εκτός σύνδεσης) στην Alexa;

Ενδέχεται να αποσυνδέθηκε η ασύρματη σύνδεσή σας. Επανεκκινήστε την έξυπνη συσκευή και επαναλάβετε τη διαδικασία εντοπισμού της στην Alexa.

Ενδέχεται να μην είναι διαθέσιμη η πρόσβαση στον δρομολογητή σας. Βεβαιωθείτε ότι ο δρομολογητής είναι συνδεδεμένος στο Διαδίκτυο και προσπαθήστε ξανά..

-  Για λεπτομέρειες σχετικά με τις χώρες που υποστηρίζουν τη χρήση της Amazon Alexa, επισκεφτείτε τον ιστότοπό της.

2. Χρήση του Βοηθού Google

Με τον Βοηθό Google, μπορείτε να ενεργοποιείτε τη συσκευή EZVIZ σας και να παρακολουθείτε ζωντανά, εκφωνώντας φωνητικές εντολές στον Βοηθό Google.

Απαιτούνται οι παρακάτω συσκευές και εφαρμογές:

1. Μια λειτουργική εφαρμογή EZVIZ.
2. Από την εφαρμογή EZVIZ, απενεργοποιήστε την επιλογή «Κρυπτογράφηση βίντεο» και ενεργοποιήστε την επιλογή «Ηχος» στη σελίδα «Ρυθμίσεις συσκευής».
3. Μια τηλεόραση με συνδεδεμένο λειτουργικό Chromecast.
4. Η εφαρμογή Βοηθός Google στο τηλέφωνό σας.

Για να ξεκινήσετε, ακολουθήστε τα παρακάτω βήματα:

1. Ρυθμίστε τη συσκευή EZVIZ και βεβαιωθείτε ότι λειτουργεί σωστά στην εφαρμογή.
2. Πραγματοποιήστε λήψη της εφαρμογής Google Home από το App Store ή το Google Play Store™ συνδεθείτε στον λογαριασμό σας στο Google.
3. Από την οθόνη myhome, πατήστε «+» στην επάνω αριστερή γωνία και επιλέξτε «Set up device» (Ρύθμιση συσκευής) από τη λίστα μενού για να μεταβείτε στη διεπαφή Ρύθμιση.
4. Πατήστε «**Works with Google**» (**Λειτουργεί με το Google**) και αναζητήστε τον όρο «EZVIZ». Εκεί θα εντοπίσετε τις δεξιότητες «EZVIZ».
5. Πληκτρολογήστε το όνομα χρήστη και τον κωδικό πρόσβασης EZVIZ και πατήστε **Sign in (Είσοδος)**.
6. Πατήστε το κουμπί **Authorize (Εξουσιοδότηση)** για να εξουσιοδοτήσετε το Google να έχει πρόσβαση στον λογαριασμό EZVIZ σας και να μπορεί να ελέγχει τις συσκευές EZVIZ σας.
7. Πατήστε «**Return to app**» (**Επιστροφή στην εφαρμογή**).
8. Ακολουθήστε τα παραπάνω βήματα για να ολοκληρώσετε την εξουσιοδότηση. Όταν ολοκληρωθεί ο συγχρονισμός, η υπηρεσία EZVIZ θα αναγράφεται στη λίστα υπηρεσιών σας. Για να δείτε μια λίστα των συμβατών συσκευών στον λογαριασμό EZVIZ σας, πατήστε το εικονίδιο υπηρεσίας EZVIZ.
9. Δοκιμάστε κάποιες εντολές. Χρησιμοποιήστε το όνομα της κάμερας που δημιουργήσατε όταν ρυθμίσατε το σύστημα.

Οι χρήστες μπορούν να διαχειρίζονται τις συσκευές μεμονωμένα ή ομαδικά. Προσθέτοντας συσκευές σε ένα δωμάτιο, οι χρήστες μπορούν να ελέγχουν μια ομάδα συσκευών ταυτόχρονα, χρησιμοποιώντας μία εντολή.

Ανατρέξτε στον παρακάτω σύνδεσμο για περισσότερες πληροφορίες:

<https://support.google.com/googlehome/answer/7029485?co=GENIE.Platform%3DAndroid&hl=en>

FAQ

Ερ.: Αν η κάμερα βρίσκεται εκτός σύνδεσης, θα συνεχίζεται η εγγραφή βίντεο;

Απ.: Εάν η κάμερα έχει ενεργοποιηθεί αλλά αποσυνδεθεί από το διαδίκτυο, η εγγραφή βίντεο στην κάρτα micro SD θα συνεχιστεί, αλλά η εγγραφή στο cloud θα διακοπεί. Εάν η κάμερα έχει απενεργοποιηθεί, και οι δύο εγγραφές βίντεο θα διακοπούν.

Ερ.: Why the alarm is triggered when nobody in the image?

Απ.: Try to set the alarm sensitivity lower. Please notice that vehicle and animals are also the trigger source.

Ερ.: What if I forget my password?

Απ.: Please go to the EZVIZ app > login page, tap on "Forgot password?" > Enter your account's email address or phone number. (Send)> Input the verification code > RESET your password.

Ερ.: Γιατί δεν μπορώ να λάβω τον κωδικό επαλήθευσης;

- Απ.:
1. Εάν έχετε κάνει εγγραφή στον λογαριασμό μέσω email, ελέγξτε την ανεπιθύμητη αλληλογραφία σας. Εάν δεν έχετε λάβει ακόμα τον κωδικό επαλήθευσης, ενδέχεται να έχετε μπλοκάρει αυτό το email. Επικοινωνήστε με τον πάροχο υπηρεσιών email.
 2. Εάν έχετε κάνει εγγραφή στον λογαριασμό μέσω αριθμού κινητού, επιβεβαιώστε αν το κινητό σας μπορεί να λαμβάνει σύντομους κωδικούς SMS ή όχι.
 3. Εάν δεν έχετε λάβει ακόμα τον κωδικό επαλήθευσης, παρέχετε τον αριθμό, τη χώρα και την ώρα του αιτήματός σας στο κέντρο υποστήριξης στη διεύθυνση support@ezviz.com ή επικοινωνήστε με την τοπική ομάδα υποστήριξης.

Ερ.: Πώς μπορώ να επιλύσω την αποτυχία διαμόρφωσης Wi-Fi;

Απ.: Ελέγξτε τις παρακάτω ρυθμίσεις:

1. Βεβαιωθείτε ότι το κινητό σας τηλέφωνο είναι συνδεδεμένο στο Wi-Fi και ότι το δίκτυο Wi-Fi λειτουργεί σωστά.
2. Ελέγξτε την κατάσταση δικτύου:
 - Βεβαιωθείτε ότι το δίκτυό σας δεν έχει τείχος προστασίας ή άλλους περιορισμούς.
 - Βεβαιωθείτε ότι ο δρομολογητής μπορεί να διανείμει τη διεύθυνση IP στη συσκευή σας. Διαφορετικά, απενεργοποιήστε τη ρύθμιση στατικής διεύθυνσης IP (το DHCP είναι ενεργοποιημένο από προεπιλογή σε όλες τις συσκευές EZVIZ).
3. ΕΠΑΝΑΦΟΡΕΤΕ την κάμερά σας. Βεβαιωθείτε ότι η συσκευή σας βρίσκεται σε κατάσταση ετοιμότητας ή σε λειτουργία Wi-Fi configuration (Διαμόρφωση Wi-Fi) > έπειτα, χρησιμοποιήστε την εφαρμογή EZVIZ για να διαμορφώσετε το Wi-Fi της συσκευής.

Ερ.: Πώς λαμβάνω τον κωδικό επαλήθευσης συσκευής (6 κεφαλαία γράμματα);

Απ.: Έχετε υπόψη ότι για τις περισσότερες συσκευές EZVIZ υπάρχουν συνήθως δύο τρόποι να λάβετε τους 6 κωδικούς επαλήθευσης συσκευής με κεφαλαία γράμματα:

- Για τα περισσότερα μοντέλα, μπορείτε να τον βρείτε στο αυτοκόλλητο/στην ετικέτα της συσκευής EZVIZ.
- Εναλλακτικά, μπορείτε επίσης να βρείτε τον κωδικό επαλήθευσης από την επιλογή Settings (Ρυθμίσεις) > Device Information (Πληροφορίες συσκευής) > Verification Code (Κωδικός επαλήθευσης).

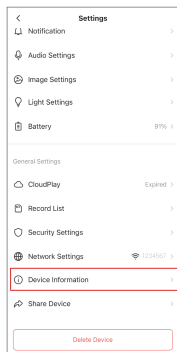

>>

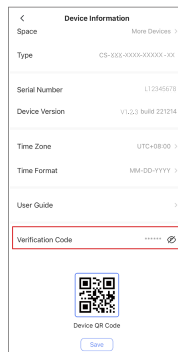

 Για περισσότερες πληροφορίες σχετικά με τη συσκευή, ανατρέξτε στη διεύθυνση www.ezviz.com/eu.

Πρωτοβουλίες για τη χρήση προϊόντων βίντεο

Αξιότιμοι χρήστες EZVIZ,

Η τεχνολογία επηρεάζει κάθε πτυχή της ζωής μας. Ως μια προορατική τεχνολογική εταιρεία, είμαστε όλο και περισσότερο επιτήρηση του ρόλου που παίζει η τεχνολογία στη βελτίωση της αποδοτικότητας και της ποιότητας της ζωής μας. Ταυτόχρονα, είμαστε επίσης επιτήρηση της δυνητικής βλάβης της ακατάλληλης χρήσης της. Για παράδειγμα, τα προϊόντα βίντεο μπορούν να καταγράψουν πραγματικές, πλήρεις και σαφείς εικόνες, για αυτό και κρατούν μεγάλη εγγραφή στην αναπαράσταση των γεγονότων. Ωστόσο, η ακατάλληλη διανομή, χρήση και/ή επεξεργασία των εγγράφων βίντεο μπορεί να παραβιάζει την ιδιωτικότητα, τα νόμιμα δικαιώματα και τα συμφέροντα των άλλων.

Αφοσιωμένοι στην καινοτομία της τεχνολογίας για το καλό, εμείς στην EZVIZ υποστηρίζουμε ειλικρινά ότι κάθε χρήστης θα πρέπει να χρησιμοποιεί τα προϊόντα βίντεο με τον σωστό και υπεύθυνο τρόπο, προκειμένου να δημιουργήσουμε από κοινού ένα θετικό περιβάλλον όπου όλες οι σχετικές πρακτικές και χρήσεις συμμορφώνονται με τους ισχύοντες νόμους και κανονισμούς, σέβονται τα συμφέροντα και τα δικαιώματα των ατόμων και προωθούν την κοινωνική ηθική.

Εδώ είναι οι πρωτοβουλίες της EZVIZ που θα εκτιμούσαμε την προσοχή σας:

1. Κάθε άτομο διαθέτει μια λογική προσδοκία ιδιωτικότητας και η χρήση προϊόντων βίντεο δεν πρέπει να είναι σε αντίθεση με αυτήν τη λογική προσδοκία. Επομένως, πρέπει να εμφανίζεται ένα προειδοποιητικό σημείωμα που διευκρινίζει την περιοχή παρακολούθησης με λογικό και αποτελεσματικό τρόπο, κατά την εγκατάσταση προϊόντων βίντεο σε δημόσιους χώρους. Για μη δημόσιους χώρους, πρέπει να εκτιμώνται προσεκτικά τα δικαιώματα και τα συμφέροντα των εμπλεκόμενων ατόμων, συμπεριλαμβανομένης, αλλά όχι περιοριστικά, της εγκατάστασης προϊόντων βίντεο μόνο μετά την απόκτηση της συναίνεσης των ενδιαφερομένων και της μη εγκατάστασης υψηλά αόρατων προϊόντων βίντεο χωρίς τη γνώση των άλλων.

2. Τα προϊόντα βίντεο εγγράφουν αντικειμενικά εικόνες πραγματικών δραστηριοτήτων σε συγκεκριμένο χρόνο και χώρο. Οι χρήστες πρέπει να αναγνωρίζουν λογικά τα άτομα και τα δικαιώματα που εμπλέκονται σε αυτόν τον τομέα εκ των προτέρων, προκειμένου να αποφευχθεί οποιαδήποτε παραβίαση του πορτρέτου, της ιδιωτικότητας ή άλλων νόμιμων δικαιωμάτων τρίτων, προστατεύοντας ταυτόχρονα τον εαυτό τους μέσω των προϊόντων βίντεο. Ειδικά, εάν επιλέξετε να ενεργοποιήσετε τη λειτουργία ηχογράφησης στην κάμερά σας, θα καταγράψει ήχους, συμπεριλαμβανομένων συνομιλιών, εντός της περιοχής παρακολούθησης. Συνιστούμε ένθερμα μια πλήρη αξιολόγηση των πιθανών πηγών ήχου στην περιοχή παρακολούθησης, ώστε να κατανοήσετε πλήρως την αναγκαιότητα και την λογικότητα πριν ενεργοποιήσετε τη λειτουργία ηχογράφησης.

3. Τα προϊόντα βίντεο που χρησιμοποιούνται θα δημιουργούν συνεχώς ήχο ή οπτικά δεδομένα από πραγματικά σκηνικά - περιλαμβανομένων πιθανών βιομετρικών πληροφοριών, όπως εικόνες προσώπου - βάσει της επιλογής των χαρακτηριστικών προϊόντος από τον χρήστη. Τέτοια δεδομένα μπορούν να χρησιμοποιηθούν ή να επεξεργαστούν για χρήση. Τα προϊόντα βίντεο είναι μόνο τεχνολογικά εργαλεία που δεν μπορούν να ασκήσουν νομικά και ηθικά πρότυπα για την καθοδήγηση νόμιμης και κανονικής χρήσης δεδομένων. Είναι οι μέθοδοι και οι σκοποί των ανθρώπων που ελέγχουν και χρησιμοποιούν τα δημιουργηθέντα δεδομένα που κάνουν τη διαφορά. Επομένως, οι ελεγκτές δεδομένων πρέπει όχι μόνο να τηρούν αυστηρά τους ισχύοντες νόμους και κανονισμούς, αλλά και να σεβαστούν πλήρως τους μη υποχρεωτικούς κανόνες, συμπεριλαμβανομένων διεθνών συμβάσεων, ηθικών προτύπων, πολιτιστικών κανόνων, δημόσιας τάξης και τοπικών εθίμων.

4. Τα δεδομένα βίντεο που συνεχώς παράγονται από προϊόντα βίντεο μεταφέρουν τα δικαιώματα, τις αξίες και άλλες απαιτήσεις διαφόρων ενδιαφερομένων μερών. Επομένως, είναι εξαιρετικά σημαντικό να εξασφαλίζετε την ασφάλεια των δεδομένων και να προστατεύετε τα προϊόντα από κακόβουλες εισβολές. Κάθε χρήστης και υπεύθυνος διαχείρισης δεδομένων πρέπει να λαμβάνει όλα τα λογικά και απαραίτητα μέτρα για τη μεγιστοποίηση της ασφάλειας του προϊόντος και των δεδομένων, αποφεύγοντας τη διαρροή των δεδομένων, την ακατάλληλη αποκάλυψη ή κατάχρηση τους, συμπεριλαμβανομένων αλλά όχι περιοριστικά, τη δημιουργία ελέγχου πρόσβασης, την επιλογή ενός κατάλληλου δικτύου όπου συνδέονται τα προϊόντα βίντεο, τη δημιουργία και τη συνεχή βελτιστοποίηση της ασφάλειας του δικτύου.

5. Τα προϊόντα βίντεο έχουν κάνει σημαντικές συνεισφορές στη βελτίωση της ασφάλειας της κοινωνίας μας και πιστεύουμε ότι θα συνεχίσουν να παίζουν θετικό ρόλο σε διάφορους τομείς της καθημερινής μας ζωής. Οποιαδήποτε προσπάθεια κατάχρησης αυτών των προϊόντων για την παραβίαση των ανθρωπίνων δικαιωμάτων ή τη διαπραγμάτευση παράνομης δραστηριότητας αντιβαίνει στην πολύ ουσία της αξίας της τεχνολογικής καινοτομίας και της ανάπτυξης προϊόντων. Ενθαρρύνουμε κάθε χρήστη να θεσπίσει τις δικές του μεθόδους και κανόνες για την αξιολόγηση και την παρακολούθηση της χρήσης των προϊόντων βίντεο, ώστε να διασφαλίζεται ότι αυτά τα προϊόντα χρησιμοποιούνται πάντα σωστά, με σκέψη και καλή πρόθεση.